

# HUSSMANN®

## Exhibidores Insight®



## IDDD5SL-R

Exhibidor Insight de 5 plataformas, con puertas de vidrio EcoVision y puertas deslizables posteriores, para aplicaciones de lácteos y deli

Dos opciones versátiles de estilo



TOLDO



TOPE

Elipse



TOLDO



TOPE

Múltiples caras

Excelencia en las ventas de alimentos al por menor.

# Exhibidor Insight® de Hussmann, 5 plataformas, con puertas de vidrio EcoVision y puertas deslizables posteriores, para aplicaciones de lácteos y deli

**IDD5SL-R - Insight, lácteos, puertas EcoVision, 5 plataformas, profundidad estándar de adelante hacia atrás, frente bajo, puertas deslizables posteriores**

Disponible en longitudes de 4, 6, 8 y 12 pies.

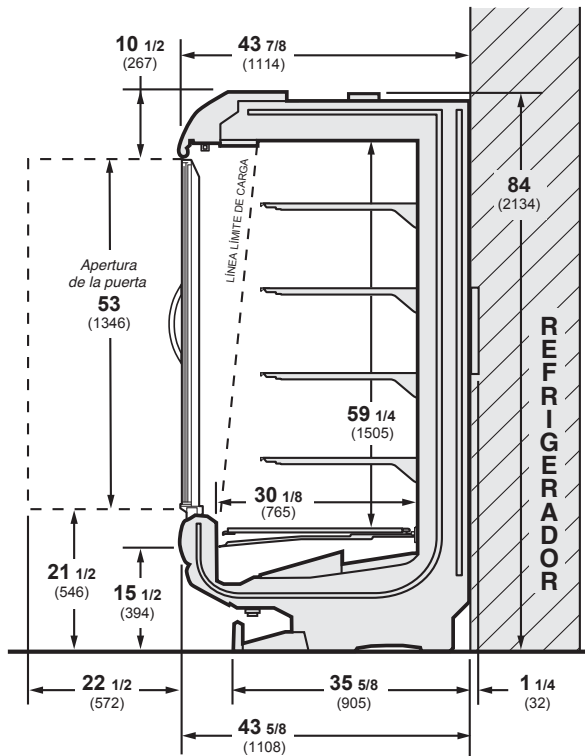

Volumen refrigerado bruto\* - **11.5 pies<sup>3</sup>/ pies**  
(1.07 m<sup>3</sup>/ m)

\* conforme a ANSI/AHRI 1200-2013 Apéndice C. Cálculo de volumen

## Perspectiva de plano

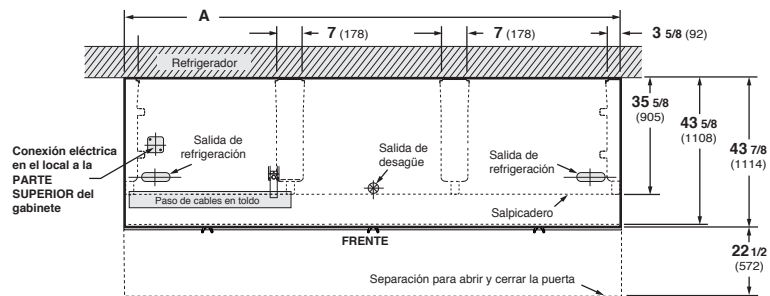

Dimensiones	4 pies	6 pies	8 pies	12 pies
A	48 1/8 (1222)	72 1/4 (1835)	96 1/4 (2445)	144 3/8 (3668)

**Notas:** Longitud total del gabinete sin extremos ni separadores. Si desea información sobre la posible disponibilidad de gabinetes con longitudes adicionales, contacte a su representante de ventas.

## Nota

Utilice las hojas de datos técnicos de Hussmann para obtener las dimensiones precisas para todo tipo de distribución en la tienda.

## Características y beneficios

- El Insight IDD5SL-R es un exhibidor de múltiples plataformas con puertas EcoVision para una visibilidad excepcional de los productos y costos de energía extremadamente bajos. También hay puertas EcoVision High Ambient disponibles.
- Las puertas deslizables posteriores permiten el surtido posterior directamente desde un refrigerador tipo walk-in, de manera que los productos puedan surtirse rápidamente y mantenerse fríos.
- Las puertas posteriores constan de tres paneles que se deslizan juntos para brindar un acceso completo
- **Calidad superior en los alimentos**
  - Temperaturas más estables y uniformes para mantener la frescura de los productos
  - Ciclos de descongelamiento más cortos que protegen la integridad de los alimentos
- **Beneficios de sustentabilidad y ahorro de energía**
  - El IDD5SL-R con puertas EcoVision utiliza alrededor de 20% menos energía que los gabinetes con puertas Hussmann de antes, alrededor de 74% menos energía que los gabinetes Insight similares, sin puertas y para lácteos, y alrededor de 79% menos energía que los gabinetes sin puertas de Hussmann de antes
  - Lámparas LED estándar EcoShine II, hasta 71% más eficientes que las fluorescentes
  - Más de 30% menos refrigerante en los serpentines en comparación con los diseños anteriores
- **Mejor integridad estructural**
  - Su construcción de una sola pieza mejora la integridad y facilita el movimiento, la unión y la colocación de los gabinetes
  - Nuevas características adicionales que simplifican la instalación
- **Mayor facilidad de limpieza e higiene**
  - Todas las piezas y conexiones eléctricas en el área de exhibición pueden rociarse con agua, con clasificación IP 67
  - Nuevo colador de drenaje que evita las obstrucciones
  - El fondo plástico y sin uniones del gabinete ayuda a evitar las fugas
- **Mayor facilidad de servicio**
  - Paso de cables en el toldo para facilitar el acceso
  - Puerta de acceso desplegable en la rejilla inferior opcional, para facilitar el acceso al drenaje, los ventiladores y las válvulas
  - Las lámparas LED estándar reducen el costo del cambio de lámparas y otros costos de mantenimiento

## Exhibidores de calidad superior

- Las opciones de diseño en elipse y de múltiples caras permiten su integración con la imagen de la tienda
- Lámparas LED estándar EcoShine II, ajustables para la iluminación óptima de los productos
- Las puertas EcoVision permiten una excelente visibilidad de los productos y un mayor impacto de la exhibición

## Opciones

- Puertas EcoVision High Ambient disponibles para tiendas con niveles de temperatura o humedad más altos
- Diversos extremos, lámparas, estantes, rejillas, pintura y colores en los topes
- Dos opciones básicas de estilo, elipse y de múltiples caras, con alternativas para mezclar y combinar
- Rejilla inferior desplegable
- Panel de la facia del toldo listo para la colocación de anuncios

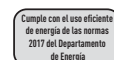

Los exhibidores refrigerados Hussmann configurados para venta y uso en los Estados Unidos cumplen o exceden los requisitos de las normas para economizar energía de 2017 del Departamento de Energía.

NOTA: Estos exhibidores están diseñados para usarse en tiendas cuya temperatura y humedad no sobrepasen los 75 °F y una H.R. máxima del 55%.

NOTA: Nos reservamos el derecho de cambiar o revisar las especificaciones y el diseño del producto en relación con cualquier característica de nuestros productos. Dichos cambios no dan derecho al comprador a realizar cambios correspondientes, mejoras, agregados o reemplazos en el equipo comprado o enviado anteriormente.

**HUSSMANN®**

**Hussmann Corporation**  
12999 St. Charles Rock Rd.  
Bridgeton, MO 63044-2483  
Tel.: 314.291.2000

[www.hussmann.com](http://www.hussmann.com)