

Exhibidor para carne, fiambres y pescado

SÓLIDOS TERMINA SÓLO

LISTA DE PARTES

Artículo No.	Cantidad	Descripción
1.	1	Sello 1/2 x 15/8 x 180
2.	1	Sello 1/2 x 1/2 x 120
3.	1	Silicona
4.	1	Almohadilla del sello superior
5.	1	Almohadilla del sello delantero
6.	1	Sólida unión de los extremos
7.	2	Separador
8.	2	Tornillo de casquete 5/16 - 18 x 1 1/4
9.	3	Tornillo de casquete 5/16 - 18 x 2 1/2
10.	10	Arandela plana 5/16
11.	5	Arandela de seguridad 5/16
12.	5	Tuerca hexagonal 5/16 - 18
13.	2	Tornillo de enchufe
14.	5	Enchufe Botón
15.	1	Finales del Interior cubrir
16.	1	Soporte Asamblea de retención
17.	4	Tornillo metálico de cabeza hexagonal #10 - 16 x 3/4
18.	1	Fin apoyo de la asamblea
19.	1	Baja del panel frontal

**¡Es vital
nivelar las
cajas para
unirlas y
alinean los
vidrios!**

NOTA: Asegúrese de que los exhibidores estén nivelados de acuerdo con las instrucciones de instalación. Desempaque e inspeccione con cuidado el kit de unión, asegurándose de que no haya rupturas ni daños.

TODOS LOS EXTREMOS:

Siga los pasos **1-8** páginas 2 a 6 de esta instrucción antes de ir al **Paso 9** — Sólidos Finaliza (Página 7) or **Paso 9a** — Finaliza con cristal de plástico Insertar (Página 10).

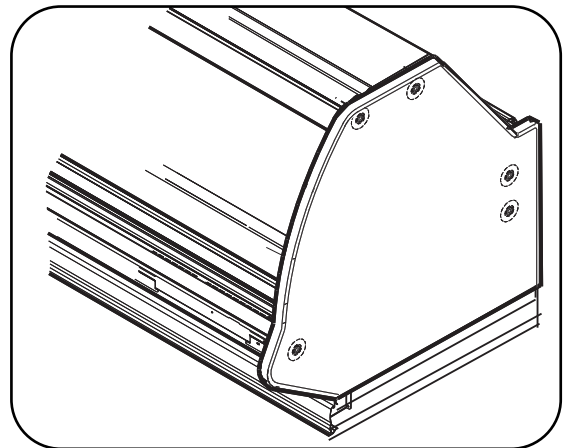

1 RETIRE LOS SIGUIENTES ARTÍCULOS:

- A. Estantes, si van instalados,
 - B. Charolas de exhibición,
 - C. Soporte de la charola trasera,
 - D. Panel de la sección trasera y Rejilla de descarga
 - E. Rejilla delantera de aire de retorno de la caja.
- Vea la Figura 1.



Figura 1. Cómo retirar los artículos de la caja

PROCEDIMIENTO PARA PONER SELLOS Y SELLAR

- 2** Aplique un sello de 1 ⁵/₈ pulg. (41 mm) (Artículo - 1) al panel de espuma trasero tal como se muestra.

Vea la Figura 2. Detalle A.

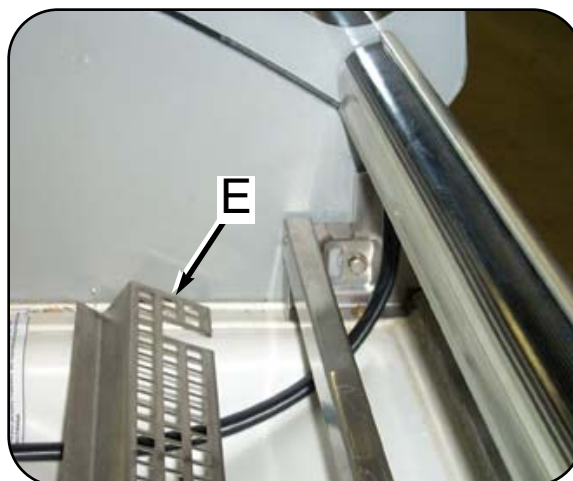
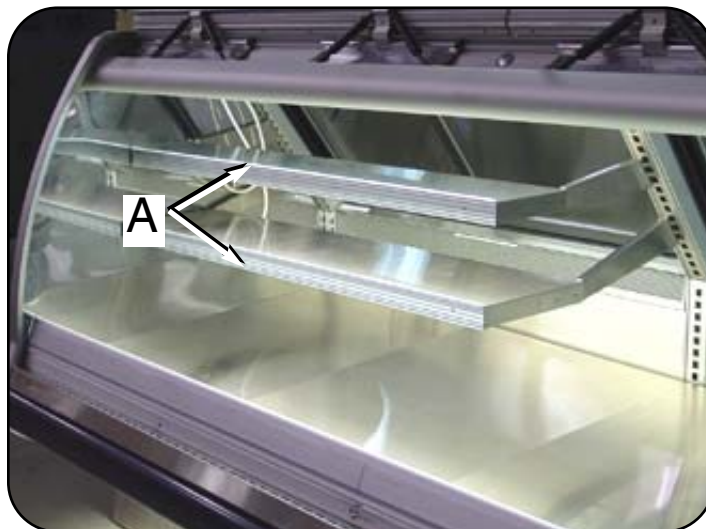

Figura 2. Aplicación de un sello de 1 ⁵/₈ pulg. (41 mm) al exhibidor

3 Aplique un sello de $\frac{1}{2}$ pulg. (13 mm) (Artículo - 2) al hueco horizontal a lo ancho de la parte inferior, al frente de la junta merchandiser debe cubrir las franjas horarias.

- No estire el sello, en especial alrededor de las esquinas.
- No rompa los sellos; siempre empálmelos tal como se muestra.
- Quite el respaldo de papel después de aplicar el sello. Vea la Figura 3, Detalle B.

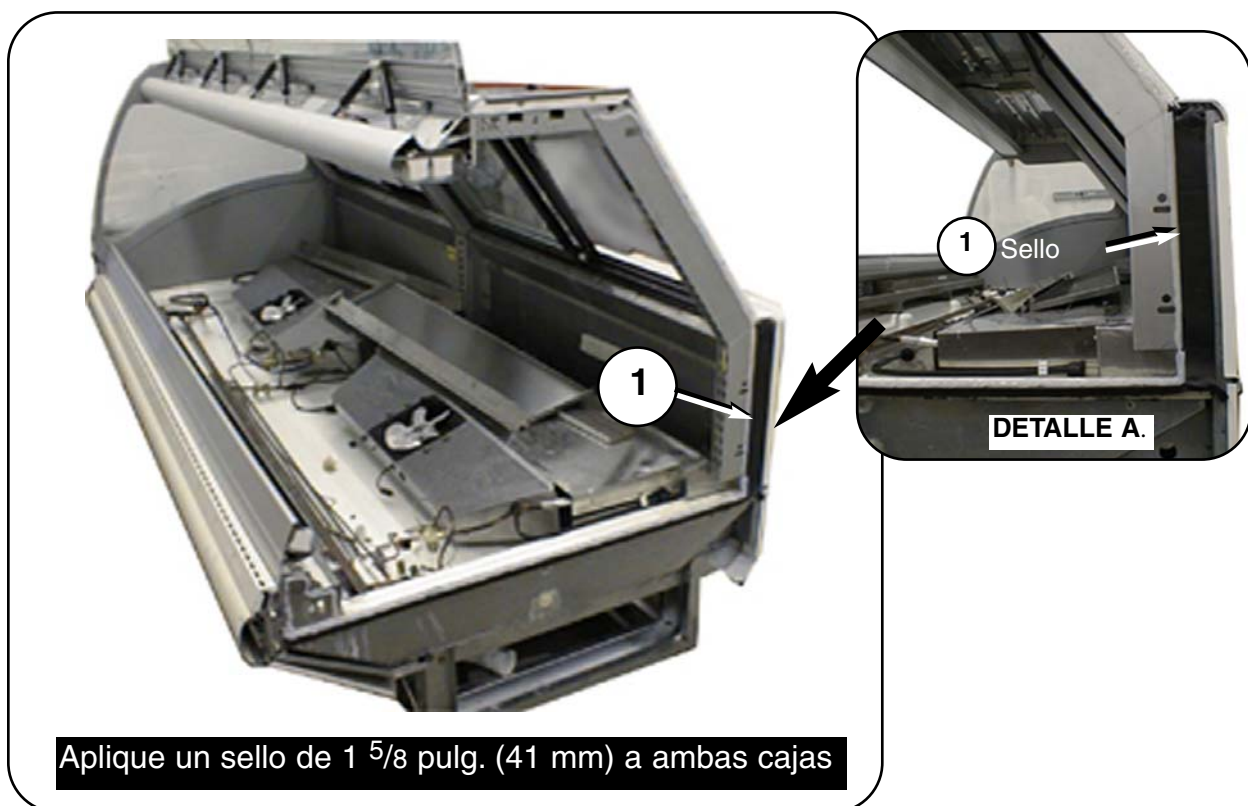
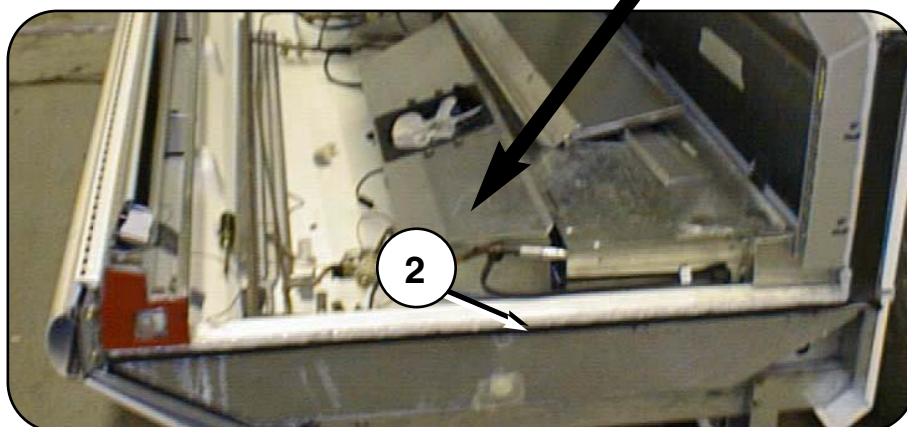

DETALLE B.

Figura 3. Aplicación de un sello de $\frac{1}{2}$ pulg. (13 mm)

4 Before installing end, asegúrese de colocar un cordón de 1/2 pulg. (13 mm) de **Silicona** transparente (**Artículo - 3**) a lo largo de todo el perímetro de la caja, tal como se muestra en la **Figura 4**.

5 Además, aplique silicona alrededor del perímetro del orificio de unión delantero y sobre la parte superior del marco. **Vea la Figura 4**, Detalles C y D.



Figura 4. Aplicación de silicona

6 Instale la almohadilla para sello superior (Artículo - 4). Vea la Figura 5, Detalle E.

7 Instale la almohadilla para sello delantero (Artículo - 5). Vea la Figura 5, Detalle F.

8 Aplique silicona en la almohadilla del sello superior (Artículo - 4) y la almohadilla del sello delantero (Artículo - 5). Vea la Figura 5, Detalles G y H.

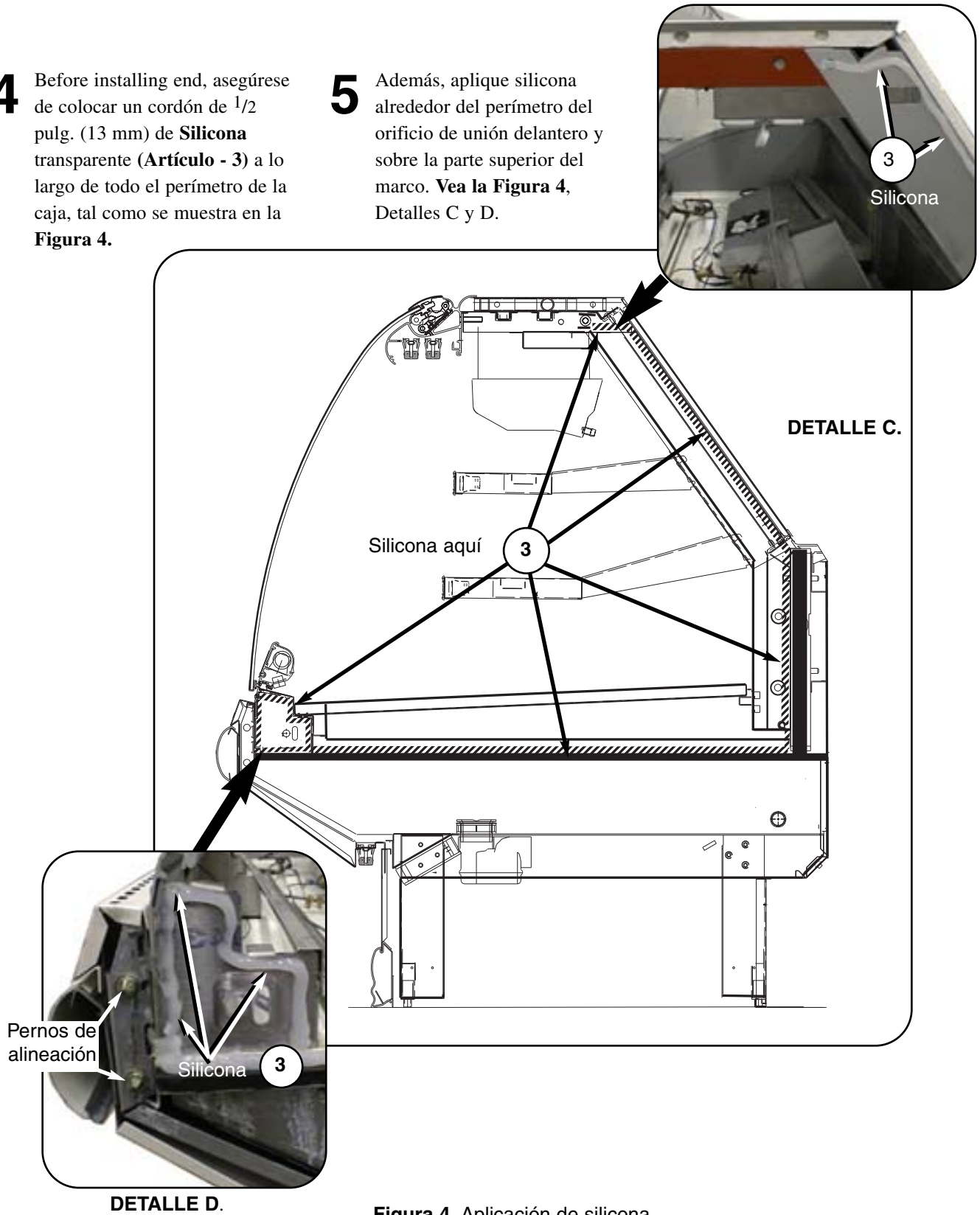

Figura 5. Aplicación de las almohadillas de los sellos superior y delantero

9 Coloque y fije el **Sólida unión de los extremos (Artículo - 6)** using **Separador (Artículo - 7)**, **Tornillo de casquete (Artículo - 8 y 9)**,

Arandela plana (Artículo - 10), **Arandela de seguridad (Artículo - 11)** **Tuerca hexagonal (Artículo - 12)**.

Tornillo de enchufe (Artículo - 13) y **Enchufe Botón (Artículo - 14)**.
Vea la Figura 6.

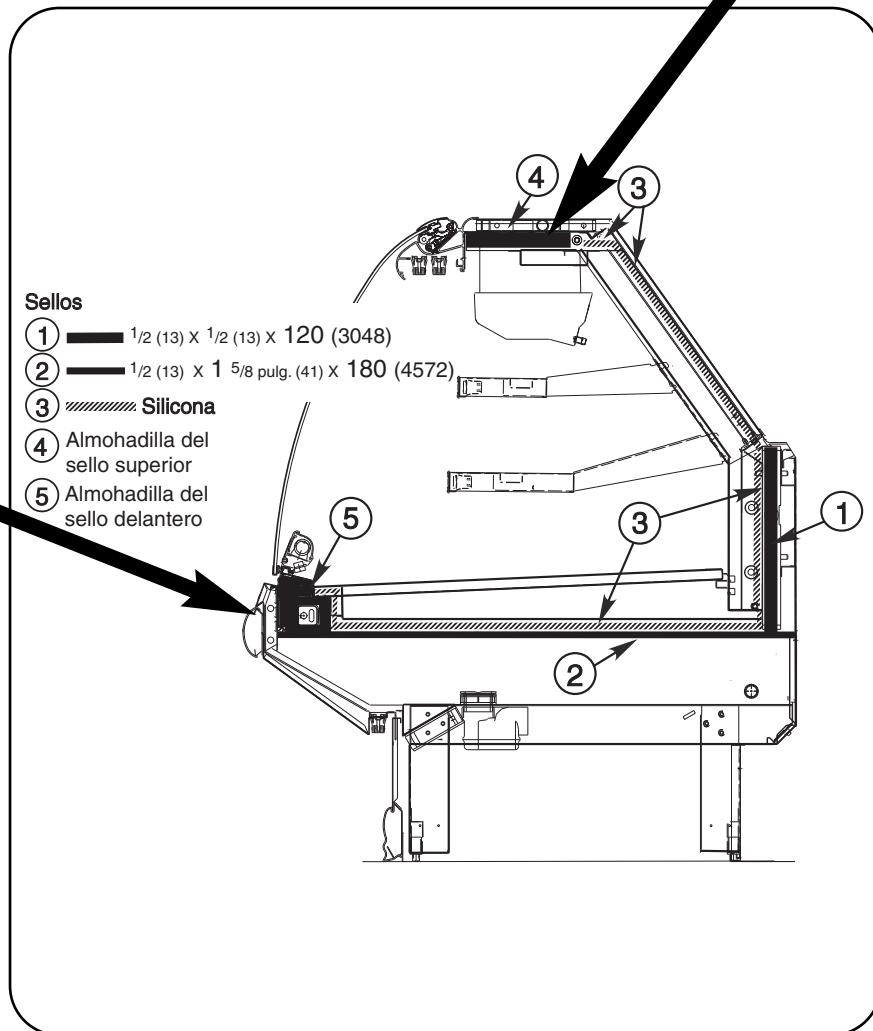
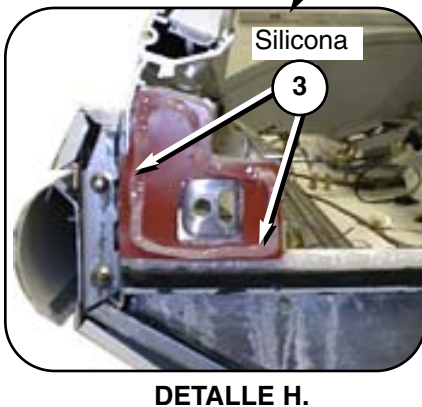
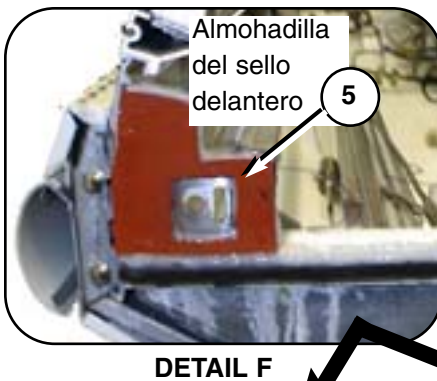
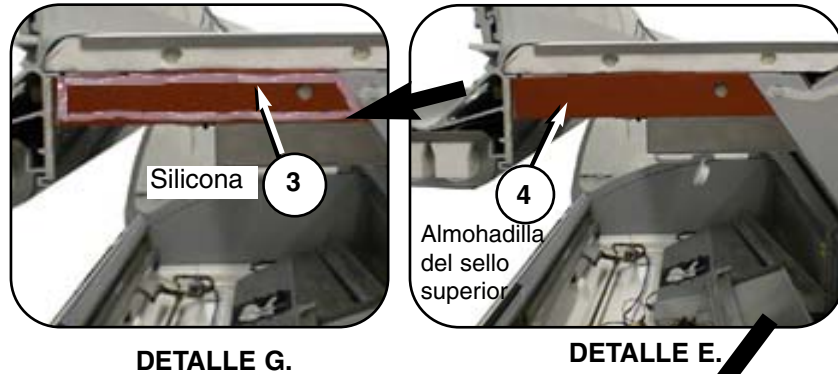

Figura 6. Fijación de la Asamblea Fin

INSTALACIÓN Y SELLADO DE
LA CUBIERTA INTERIOR DE
FINAL

10 Aplique un cordón continuo de **Silicona (Artículo – 3)** a la carcasa inferior. Pulse el **Finales del Interior cubrir (Artículo – 15)** en la parte inferior. Aplique silicona en cada extremo de la cubierta interior. Vea la Figura 7, **Detalles I y J.**

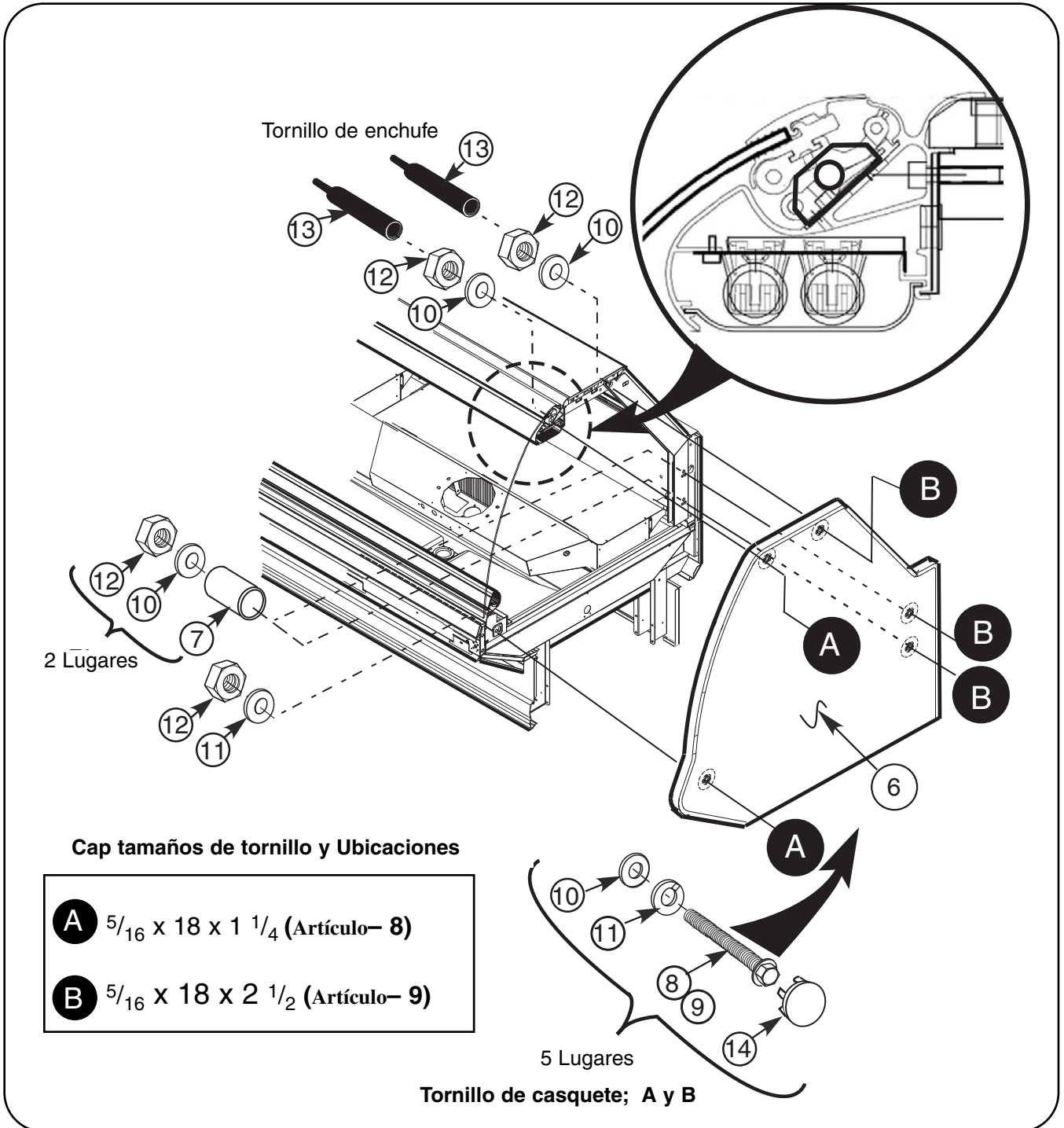
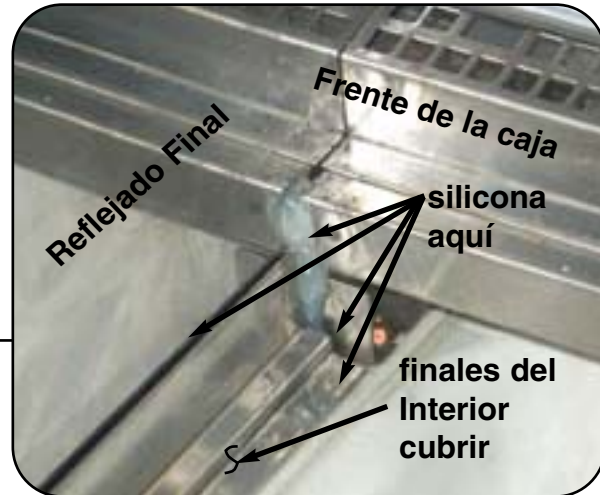

DETALLE I.



Figura 7. Sellando el extremo interior cubierta

INSTALACIÓN DE APOYO Y EL PANEL INFERIOR DE FINAL

11 Instalar el Soporte Asamblea de retención (Artículo – 16), a la pierna de casos utilizando Tornillos (Artículo – 17). Coloque el Fin apoyo de la asamblea (Artículo – 18) sobre el borde superior del soporte.

Empuje el borde inferior del soporte hacia la parte inferior del soporte hasta que encaje en su lugar.

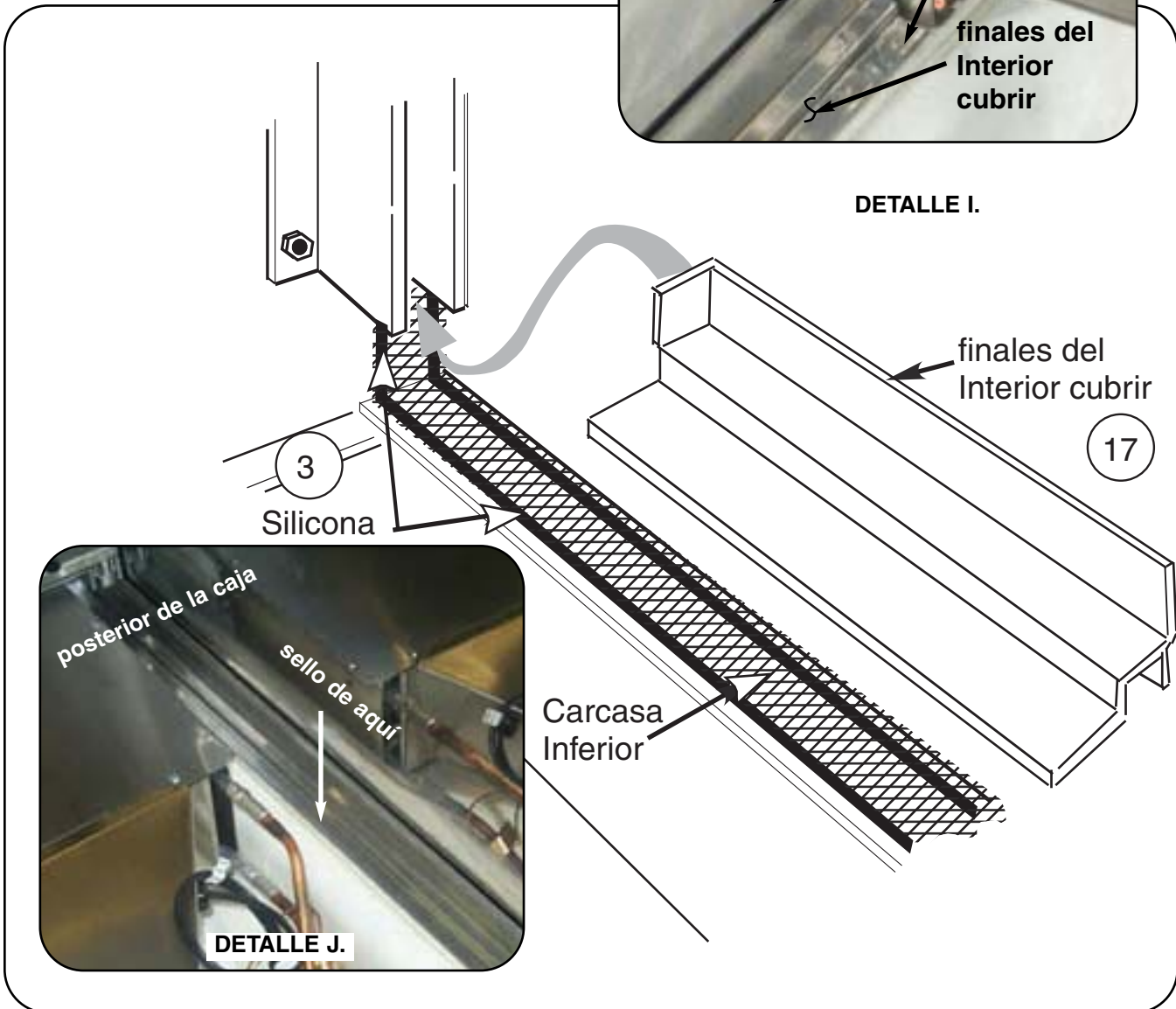
12 Alinee la Baja del panel frontal (Artículo – 19), entonces levante y pase por la ranura en la parte superior del soporte. Vea Figura 8 y Detalles K y L.

13 El Uso de **Silicona** (Artículo – 3) para sellar todas las lagunas que aún existen en todo el perímetro exterior de la final.

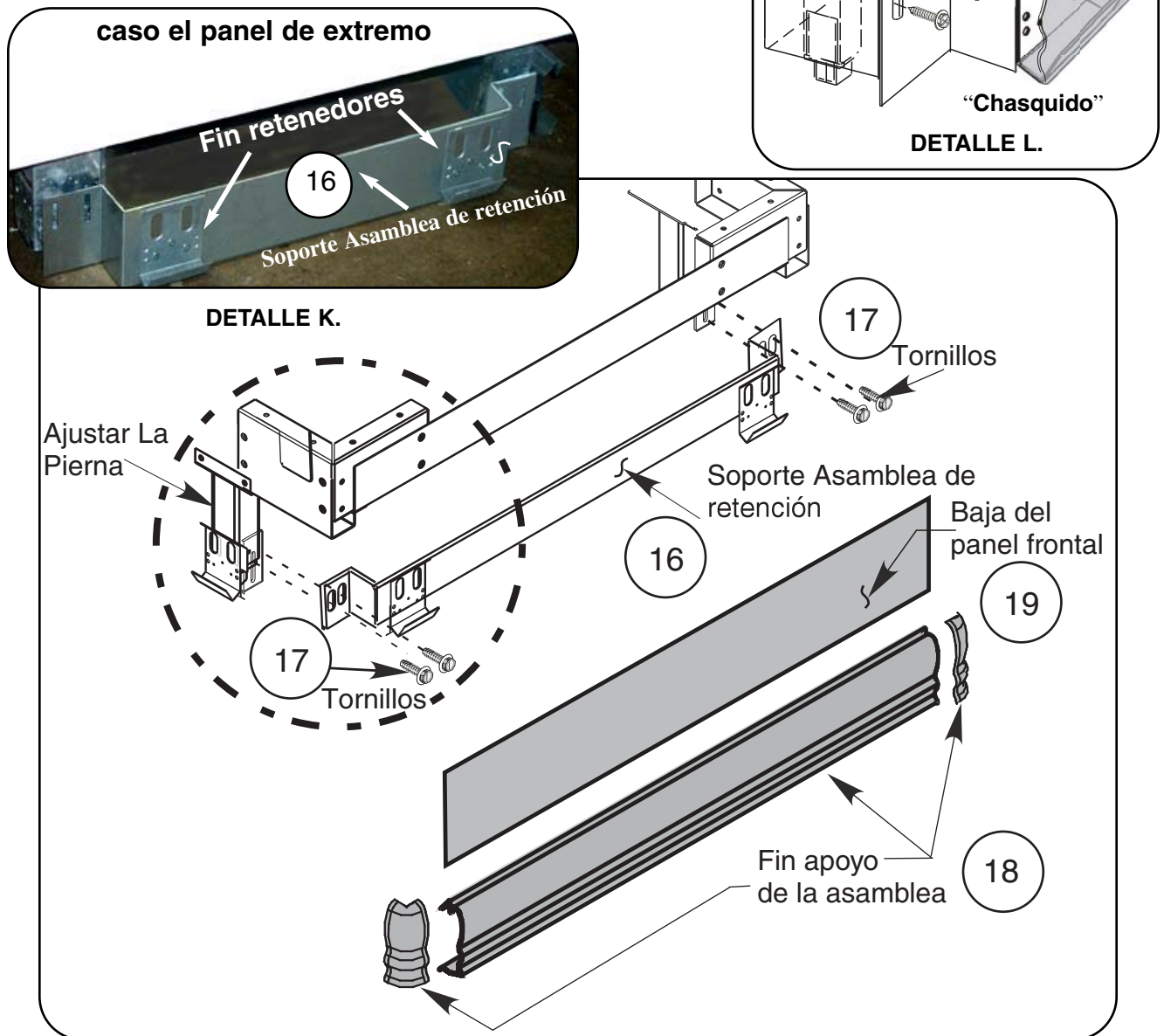

Figure 8. Instalación de soportes de los extremos, retenedores, Apoyo y el panel inferior

FINALIZA PLÁSTICO CON VIDRIO (SÓLO)

LISTA DE PARTES

Artículo No.	Cantidad	Descripción
1.	1	Sello 1/2 x 1 ⁵ / ₈ x 180
2.	1	Sello 1/2 x 1/2 x 120
3.	1	Silicona
4.	1	Almohadilla del sello superior
5.	1	Almohadilla del sello delantero
6.	1	Plástico Vidrio de los extremos
7.	1	Vidrio
8.	2	Separador
9.	1	Tornillo de casquete 1/4 - 20 x 3/4
10.	1	Tornillo de casquete 1/4 x 20 x 1
11.	3	Tornillo de casquete 1/4 x 20 x 2
12.	10	Arandela plana 1/4
13.	3	Arandela de seguridad 1/4
14.	2	Tuerca hexagonal 1/4
15.	2	Tornillo de enchufe
16.	2	Enchufe Botón
17.	1	Finales del Interior cubrir
18.	1	Splashguard Retainer Assembly
19.	4	Tornillo metal #10 - 16 x 3/4
20.	1	Soporte Asamblea de retención
21.	1	Baja del panel frontal
22.	1	Fin de retención de parachoques
23.	2	Tornillo metálico de cabeza truss #10 - 24 x 3/8
24.	1	Finales del parachoques

Siga los pasos **1-8** en los **extremos sólidos** sección de esta instrucción antes de pasar a el paso **9**.

Quitar elementos del caso

Juntas de sellado y procedimiento



9a Sujetar **Plástico Vidrio** de los extremos (**Artículo - 6**) uso **Separador** (**Artículo - 8**), **Tornillo de casquete** (**Artículo - 9, 10 y 11**), **Arandela plana** (**Artículo - 8**),

Arandela de seguridad (**Artículo - 13**), **Tuerca hexagonal** (**Artículo - 14**), **Tornillo de enchufe** (**Artículo - 15**) and **Enchufe Botón** (**Artículo - 16**). Vea la **Figura 9a**.

10a Lugar de **vidrio** (**Artículo - 7**) más de separadores de goma en la ranura en el extremo de plástico. Asegure con los tornillos suministrados, como se muestra en la **Figura 9a**.

- A** 1/4 - 20 x 3/4 (**Artículo - 9**)
- B** 1/4 - 20 x 1 (**Artículo - 10**)
- C** 1/4 - 20 x 2 (**Artículo - 11**)

INSTALAR EL EXTREMO DE PLÁSTICO CON EL VIDRIO CON EL CASO.

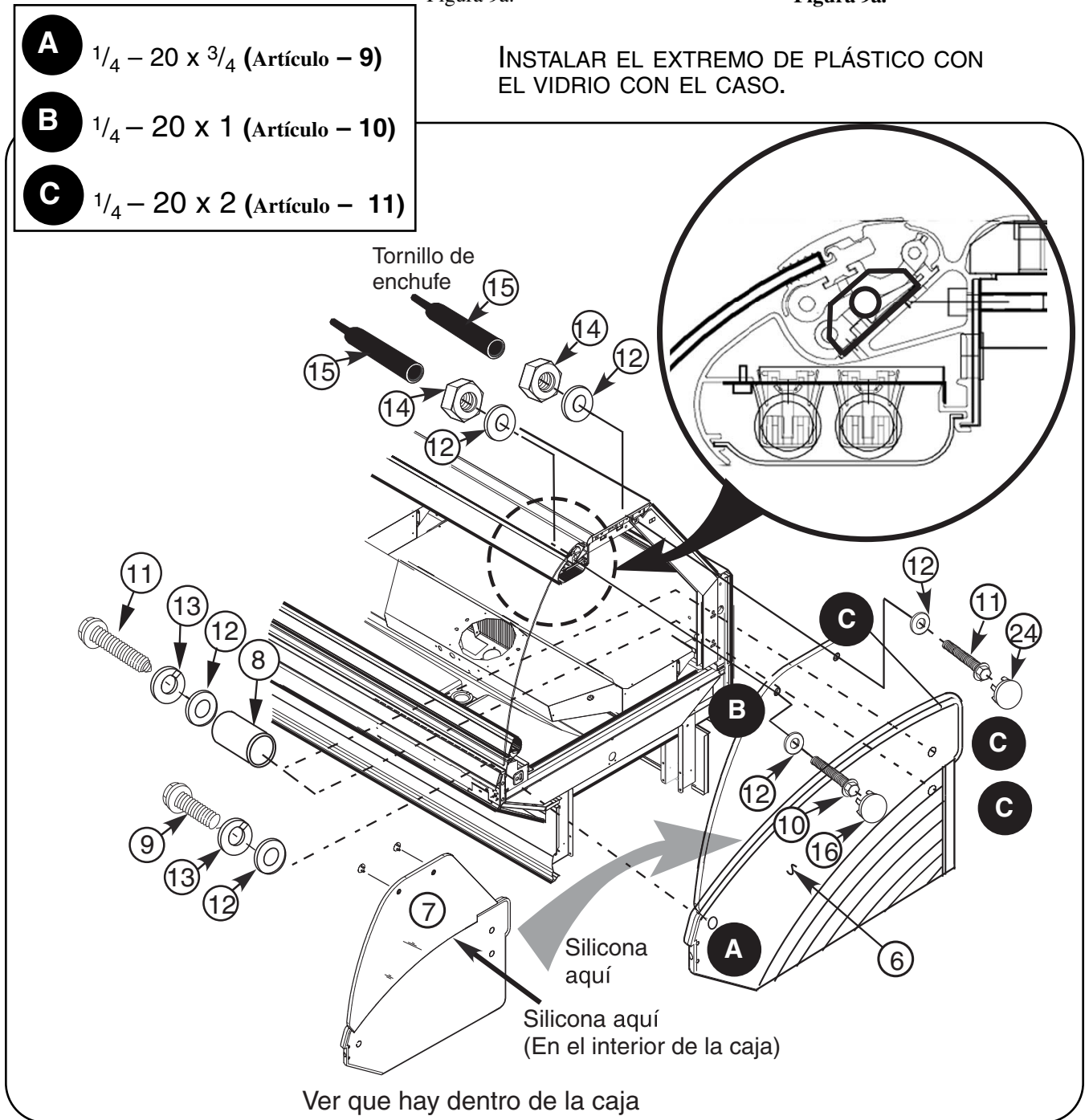

Figure 9a. Instalar el extremo de plástico y vidrio para el caso

INSTALACIÓN Y SELLADO DE
LA CUBIERTA INTERIOR DE
FINAL

11a Aplique un cordón continuo de **Silicona** (Artículo – 3) a la carcasa inferior. Pulse el **Finales del Interior cubrir** (Artículo – 17) en la parte inferior. Aplique silicona en cada extremo de la cubierta interior. Vea la figura 10a.

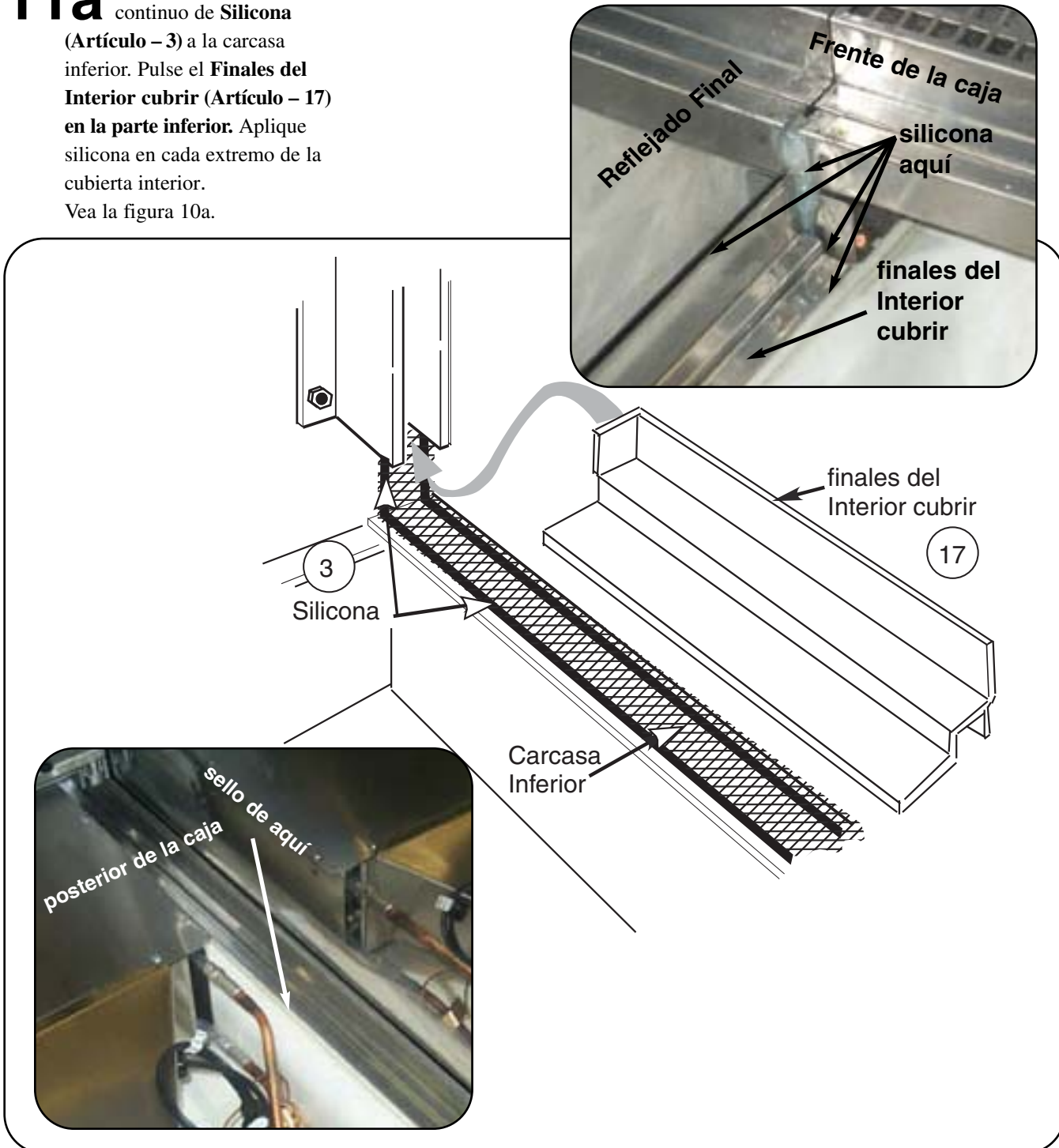

Figure 10a. Sellando el extremo interior cubierta

INSTALACIÓN DE APOYO
Y EL PANEL INFERIOR DE
FINAL

salpicaduras en la parte inferior del
soporte hasta que "encaje" en su lugar.

12a Instalar el Soporte
Asamblea de retención
(Artículo – 18), a la pierna de
casos utilizando Tornillos
(Artículo – 19). Coloque el Fin
apoyo de la asamblea
(Artículo – 20) sobre el borde
superior del soporte. Empuje el
borde inferior de la contra.

13a Alinee la Baja del panel
frontal (Artículo – 19)
por detrás del extremo. Levante
el panel hacia arriba y deje caer
en la ranura en la parte superior
de la contra salpicaduras. Vea la
Figura 11a y Detalles.

14a Uso **Silicona** (Artículo – 3),
sellar todas las de los pun-
tos débiles en todo el perímetro
exterior de la final. Aplique sili-
cona transparente en todo el
perímetro exterior del fondo de
crystal donde se encuentra con el
extremo de plástico.

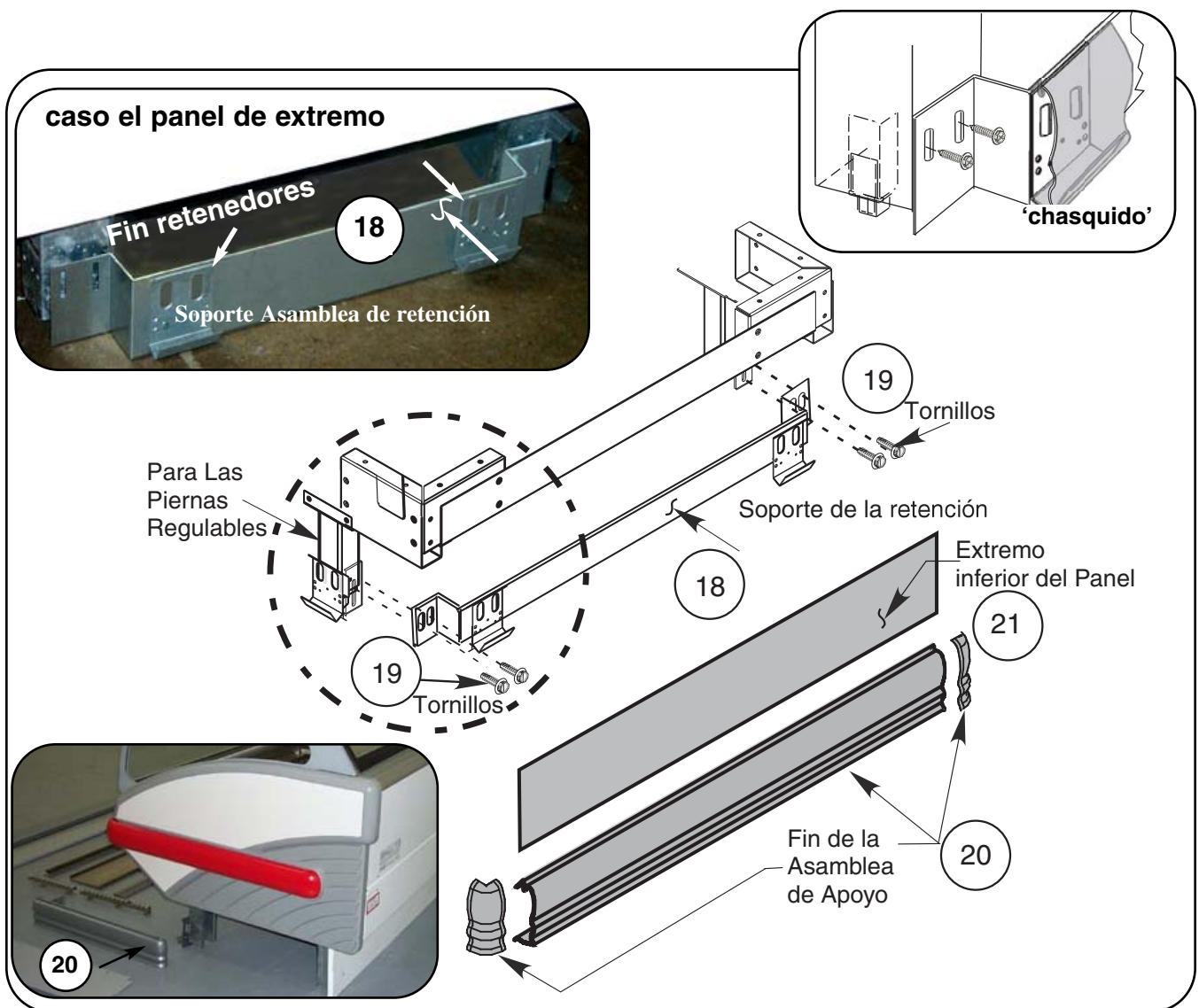

Figure 11a. Installing Splashguard and Lower End Panel

**INSTALACIÓN DE
RETENCIÓN DEL
PARACHOQUES Y EL
PARACHOQUES**

15a Sujetar Fin de retención de parachoques (Artículo –22) hasta el final con tornillos (Artículo – 23). Vea Figuras 12a.

NOTA: No ajuste demasiado los tornillos ya que esto puede hacer que las inserciones para aflojar.

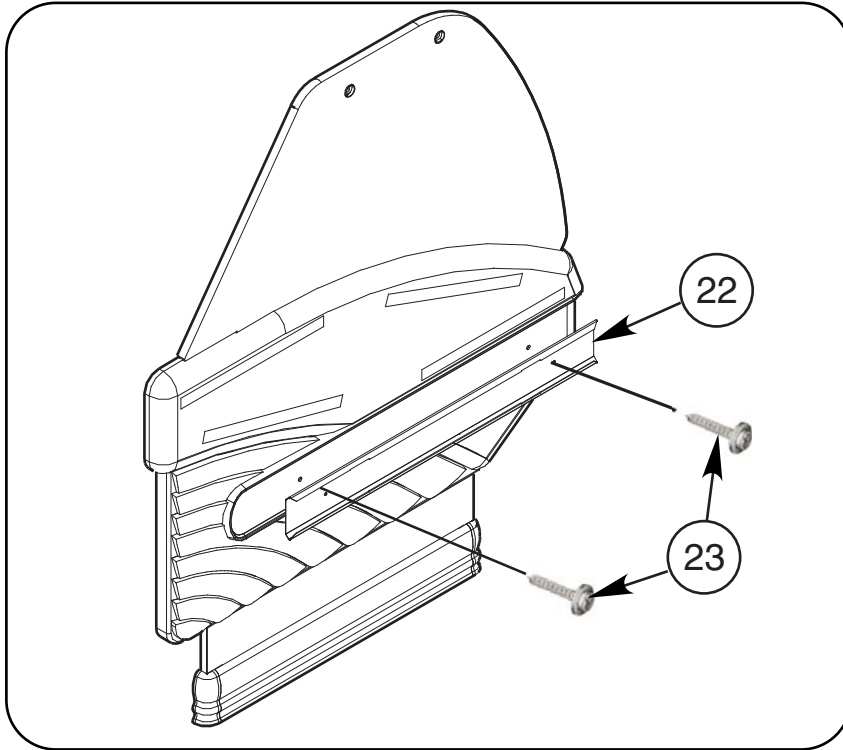

Figure 12a. Instalación de retención de parachoques

16a Ajustar envoltura alrededor de la esquina del parachoques (Artículo – 24) a fin y frontal de la caja. Vea Figura 13a.

17a Vuelva a instalar en el orden inverso todos los artículos que se quitaron en el paso 1.

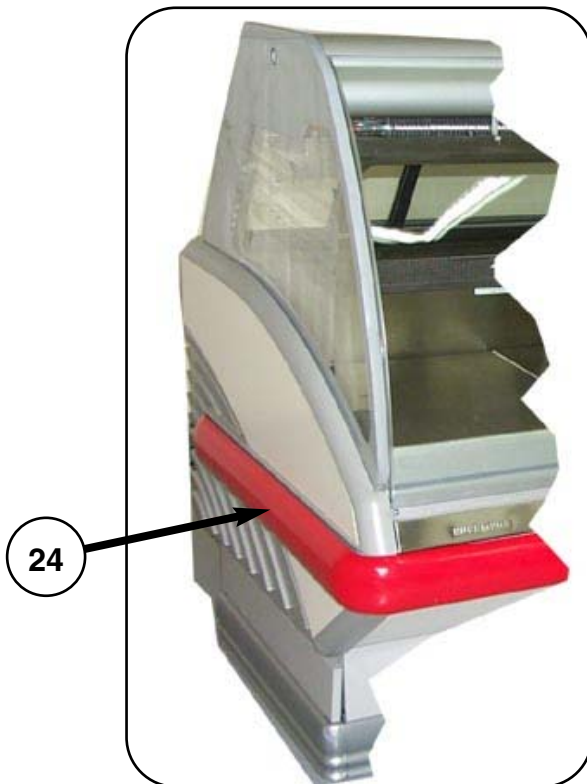

Figure 13a. Instalación de Parachoques